

ANTONINO TURRISI



Macchine per la Protezione delle Colture
GRUPPI VENTOLA A GIRANTE RADIALE - GVR





T1 Sede Centrale di Via Santa Rosa, 22 (Sferro) 95047 Paternò (CT)



T2 Sede Produttiva di Via Della Chiesa, 1 (Sferro) 95047 Paternò (CT)



T3 SHOWROOM di Via Santa Rosa, sn (Sferro) 95047 Paternò (CT)



ANTONINO TURRISI srl con socio unico
Via Santa Rosa, 22 (Frazione Sferro) - 95047 Paternò (CT) - Italy - P.Iva/Cod.Fisc. 05712560878
Tel.+39 095623273 +39 3458629624 - <http://www.antoninoturrisi.com> - email: info@antoninoturrisi.com

GRUPPI VENTOLA A GIRANTE RADIALE CENTRIFUGA GVR



VERSIONE STANDARD (BASIC)
 con orientamento cannone gestibile da un solo lato con comando idraulico a distanza.
 Inoltre il Martinetto idraulico è anche registrabile manualmente in altre 5 posizioni.
STRUTTURA INTERAMENTE IN ACCIAIO ZINCATO A CALDO

GVR 1

(Fig. 1)

VERSIONE TRATTAMENTO SOTTO SERRA GVR 4

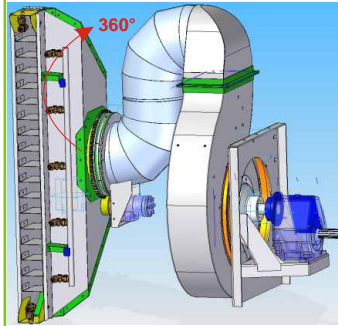

Gruppo ventola a girante Radiale, a Ventilazione Tangenziale, con gestione dell'orientamento testata a 360°, tramite comando idraulico a distanza, Trattamento uniforme, di culture con chioma inferiore ai 150 cm in altezza; Ottima micronizzazione, ed alta qualità del trattamento con minore dispersione del prodotto.

STRUTTURA INTERAMENTE IN ACCIAIO ZINCATO A CALDO.

GVR 2

VERSIONE SPOSTAMENTO TRILATERALE



il gruppo a differenza del modello base (fig. 1) ha un gruppo cannone che oltre all'inclinazione di 90° gestibile idraulicamente a distanza, ha altre due posizioni gestibili idraulicamente a distanza:

- 1) la testata del cannone tramite un motore idraulico gira per 360° su se stessa (nel punto A)
- 2) la testata del cannone tramite un martinetto idraulico si inclina di 90°, Inoltre come nella versione base, il Martinetto idraulico è anche registrabile manualmente in altre 5 posizioni.

STRUTTURA INTERAMENTE IN ACCIAIO ZINCATO A CALDO
 (Ad eccezione del motore idraulico e del tubo Inclinabile)

MODELLI GRUPPI VENTOLA RADIALI GVR

MODELLI	Ø GIRANTE DOPPIA	POTENZA TRATTRICE	GITTATA	
			ORIZZ.	VERT.
CODICE	MM	(HP / KW)	MT	MT
GVR1-445	450 singola	50/37	25 ÷ 30	16 ÷ 18
GVR1-400	400	60/45	30 ÷ 35	18 ÷ 20
GVR1-450	450	70/52	45 ÷ 50	25 ÷ 28
GVR1-500	500	95/70	50 ÷ 55	28 ÷ 30
GVR2-400	400	60/45	30 ÷ 35	18 ÷ 20
GVR2-450	450	70/52	45 ÷ 50	25 ÷ 28
GVR2-500	500	95/70	50 ÷ 55	28 ÷ 30
GVR4-450	450	70/52	18 ÷ 22	/

ATOMIZZATORI TRAINATI E PORTATI A CANNONE CON GIRANTE CENTRIFUGA

TURBOGUN

PORTATI da 400, 500, 600, 800, 1000, 1200 LITRI

TRAINATI da 1000, 1500, 2000 LITRI

-Cisterna in Polietilene a svuotamento totale, Cisterna ed impianto lavacircuito, Comando e regolatore pressione a distanza in ottone e/o Gestione elettronica (*), Impianto autoriempimento cisterna - Premiscelatore Polveri multiuso (*), Girante DOPPIA centrifuga in metallo, con frizione ad espansione Moltiplicatore a 2 velocità + folle, Telaio modulare in acciaio profilato laminato zincato a caldo, 2 filtri in ottone facilmente ispezionabili direttamente in mandata (*) optional.



TURBOGUN P 1000
GVR1-500

ECCELLENTI PRESTAZIONI CON IL GIUSTO ASSORBIMENTO DI POTENZA!
 FINO A 55 METRI DI GITTATA ORIZZONTALE



TURBOGUN P 800
GVR2-450

ANTONINO TURRISI

ANTONINO TURRISI srl con socio unico
 Via Santa Rosa, 22 (Frazione Sferro) - 95047 Paternò (CT) - Italy - P.Iva/Cod.Fisc. 05712560878
 Tel.+39 095623273 +39 3458629624 - <http://www.antoninoturrisi.com> - email: info@antoninoturrisi.com

DETERMINAZIONE UGELLI E TABELLE PORTATE

DETERMINAZIONE DELLA PORTATA DEGLI UGELLI NEI TRATTAMENTI DI COLTURE ARBOREE

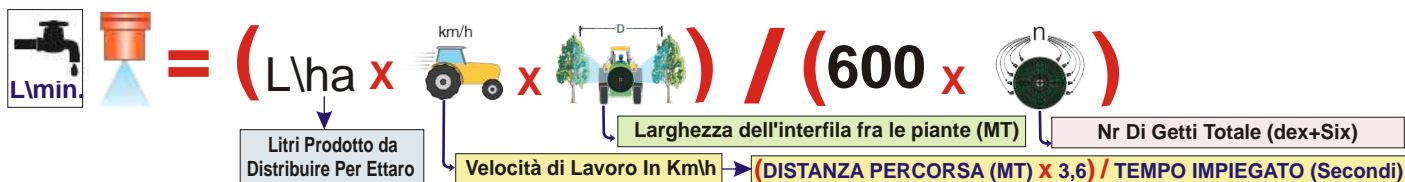

Portate Ugelli a Cono Vuoto 60°/80°(ATR) con inserto in Ceramica

PORTATE L\Min riportate nelle colonne					
Bar	CODICI				
	IDUG046	IDUG047	IDUG048	IDUG049	IDUG050
5	0,36	0,48	0,73	0,99	1,38
6	0,39	0,52	0,80	1,08	1,51
7	0,42	0,56	0,86	1,17	1,62
8	0,45	0,60	0,92	1,24	1,73
9	0,48	0,64	0,97	1,32	1,83
10	0,50	0,67	1,03	1,39	1,92
11	0,52	0,70	1,07	1,45	2,01
12	0,55	0,73	1,12	1,51	2,09
13	0,57	0,76	1,17	1,57	2,17
14	0,59	0,79	1,21	1,63	2,25
15	0,61	0,81	1,25	1,69	2,33
16	0,63	0,84	1,29	1,74	2,40
17	0,64	0,86	1,33	1,79	2,47
18	0,66	0,89	1,37	1,84	2,54
19	0,68	0,91	1,40	1,89	2,60
20	0,70	0,93	1,44	1,94	2,67
21	0,71	0,95	1,48	1,99	2,73
22	0,73	0,98	1,51	2,03	2,79
23	0,74	1,00	1,54	2,07	2,85
24	0,76	1,02	1,58	2,12	2,91
25	0,77	1,04	1,61	2,16	2,97
Bar	CODICI				
	IDUG050A	IDUG050B	IDUG050C	IDUG050D	IDUG050E
5	1,50	1,78	2,00	2,45	3,05
6	1,63	1,94	2,18	2,67	3,32
7	1,76	2,09	2,35	2,87	3,57
8	1,87	2,22	2,50	3,06	3,81
9	1,98	2,35	2,64	3,24	4,03
10	2,08	2,47	2,78	3,40	4,23
11	2,17	2,58	2,90	3,56	4,43
12	2,26	2,69	3,03	3,71	4,61
13	2,35	2,79	3,14	3,85	4,79
14	2,43	2,89	3,26	3,99	4,96
15	2,51	2,99	3,36	4,12	5,12
16	2,59	3,08	3,47	4,25	5,28
17	2,67	3,17	3,57	4,37	5,43
18	2,74	3,25	3,67	4,49	5,58
19	2,81	3,34	3,76	4,61	5,73
20	2,88	3,42	3,85	4,72	5,87
21	2,95	3,50	3,94	4,84	6,00
22	3,01	3,57	4,03	4,94	6,14
23	3,07	3,65	4,12	5,05	6,27
24	3,14	3,72	4,20	5,15	6,40
25	3,20	3,80	4,28	5,25	6,53

Portate L\min per UGELLI a Piastrina in Ceramica D. 18

Codice			Bar	L\Min
KUGB12	1,0	cieco	10	1,27
			15	1,56
			20	1,80
			30	2,21
KUGB13	1,2	cieco	10	1,49
			15	1,82
			20	2,10
			30	2,57
KUGB50	1,0	1,0	10	1,75
			15	2,14
			20	2,47
			30	3,03
KUGB15	1,5	cieco	10	2,25
			15	2,75
			20	3,18
			30	3,89
KUGB51	1,2	1,0	10	2,37
			15	2,90
			20	3,35
			30	4,10
KUGB14	1,2	1,2	10	2,41
			15	2,95
			20	3,41
			30	4,17
KUGB52	1,5	1,0	10	3,55
			15	4,35
			20	5,02
			30	6,15
KUGB16	1,5	1,2	10	3,63
			15	4,44
			20	5,13
			30	6,28
KUGB17	1,5	1,5	10	3,76
			15	4,61
			20	5,32
			30	6,52
KUGB19	1,8	1,5	10	4,90
			15	6,00
			20	6,93
			30	8,49
KUGB20	1,8	1,8	10	9,80
			15	10,29
			20	11,44
			30	14,14
KUGB22	2,0	1,8	10	5,14
			15	6,30
			20	7,27
			30	8,91
KUGB22	2,0	1,8	10	6,04
			15	7,40
			20	8,54
			30	10,47
KUGB22	2,0	1,8	10	12,08
			15	14,52
			20	16,80
			30	20,76

Ugelli a Cono Vuoto 60°/80° (ISO) con inserto in Ceramica

CODICE	ISO		BAR	3	4	5	6	7	8	9	10	11	12	13	14	15	16	17	18	19	20																		
			RISCHIO DERIVA	Portate LITRI\MINUTO																																			
IDUG170	005	60°	Alto	0,19	0,22	0,25	0,27	0,29	0,31	0,33	0,35	0,36	0,38	0,40	0,41	0,42	0,44	0,45	0,47	0,48	0,49																		
IDUG051A		80°																																					
N/D		60°	Molto Basso																																				
N/D		80°																																					
IDUG171	075	60°	Alto																			0,30	0,35	0,39	0,42	0,46	0,49	0,52	0,55	0,57	0,60	0,62	0,65	0,67	0,69	0,71	0,73	0,75	0,77
IDUG051B		80°																																					
IDUG191		60°	Molto Basso																																				
IDUG181		80°																																					
IDUG172	01	60°	Alto	0,40	0,46	0,52	0,57	0,61	0,65	0,69	0,73	0,77	0,80	0,83	0,86	0,89	0,92	0,95	0,98	1,01	1,03																		
IDUG051		80°																																					
IDUG192		60°	Molto Basso																																				
IDUG182		80°																																					
IDUG173	015	60°	Alto																			0,60	0,69	0,77	0,85	0,92	0,98	1,04	1,10	1,15	1,20	1,25	1,30	1,34	1,39	1,43	1,47	1,51	1,55
IDUG052		80°																																					
IDUG193		60°	Molto Basso																																				
IDUG183		80°																																					
IDUG174	02	60°	Alto	0,80	0,92	1,03	1,13	1,22	1,31	1,39	1,46	1,53	1,60	1,67	1,73	1,79	1,85	1,90	1,96	2,01	2,07																		
IDUG053		80°																																					
IDUG194		60°	Molto Basso																																				
IDUG184		80°																																					
IDUG175	025	60°	Alto																			1,00	1,15	1,29	1,41	1,53	1,63	1,73	1,83	1,91	2,00	2,08	2,16	2,24	2,31	2,38	2,45	2,52	2,58
IDUG054		80°																																					
IDUG195		60°	Molto Basso																																				
IDUG185		80°																																					
IDUG176	03	60°	Alto	1,20	1,39	1,55	1,70	1,83	1,96	2,08	2,19	2,30	2,40	2,50	2,59	2,68	2,77	2,86	2,94	3,02	3,10																		
IDUG055		80°																																					
IDUG196		60°	Molto Basso																																				
IDUG186		80°																																					
IDUG177	035	60°	Alto																			1,40	1,62	1,81	1,98	2,14	2,29	2,42	2,56	2,68	2,80	2,91	3,02	3,13	3,23	3,33	3,43	3,52	3,61
IDUG055A		80°																																					
IDUG197		60°	Molto Basso																																				
IDUG187		80°																																					
IDUG178	04	60°	Alto	1,60	1,85	2,07	2,26	2,44	2,61	2,77	2,92	3,06	3,20	3,33	3,46	3,58	3,70	3,81	3,92	4,03	4,13																		
IDUG055B		80°																																					
IDUG198		60°	Molto Basso																																				
IDUG188		80°																																					
IDUG179	05	60°	Alto																			2,00	2,31	2,58	2,83	3,06	3,27	3,46	3,65	3,83	4,00	4,16	4,32	4,47	4,62	4,76	4,90	5,03	5,16
IDUG055C		80°																																					
IDUG199		60°	Molto Basso																																				
IDUG189		80°																																					
IDUG180	06	60°	Alto	2,40	2,77	3,10	3,39	3,67	3,92	4,16	4,38	4,60	4,80	5,00	5,18	5,37	5,54	5,71	5,88	6,04	6,20																		
IDUG055D		80°																																					
IDUG200		60°	Molto Basso																																				
IDUG190		80°																																					



Dimensioni Gocce + Grandi
RISCHIO DERIVA MOLTO BASSO



Dimensioni Gocce + Piccole
RISCHIO DERIVA ALTO



Attività Esercitate dall'Azienda **Antonino Turrisi srl**



RIPARAZIONE ED ASSISTENZA TECNICA
TRATTORI AGRICOLI E FORESTALI



RIPARAZIONE ED ASSISTENZA TECNICA
ATTREZZI AGRICOLI



CONTROLLO FUNZIONALE
MACCHINE IRRORATRICI



RIPARAZIONE ED ASSISTENZA
MACCHINE IRRORATRICI



COSTRUZIONE E RIPARAZIONE
SISTEMI E TUBI OLEODINAMICI E
VENDITA COMPONENTI E ACCESSORI



PRODUZIONE MACCHINE PER
LA PROTEZIONE DELLE COLTURE



LAVORAZIONI DI CARPENTERIA METALLICA
SALDATURE E ANNESSI



PROGETTAZIONE, COSTRUZIONE E VENDITA
DI GRUPPI MOTOPOMPA E POMPE PER IRRIGAZIONE



LAVORAZIONI DI TORNITURA E FRESATURA
DI PRECISIONE



RIPARAZIONE E FORNITURA
ALBERI CARDANICI E TRASMISSIONI



ADEGUAMENTO TRATTORI AGRICOLI O FORESTALI
AI REQUISITI MINIMI DI SICUREZZA (D. LGS. 81/08)



VENDITA E INSTALLAZIONE DI SOLUZIONI E SISTEMI
PER AGRICOLTURA DI PRECISIONE



VENDITA DI MACCHINE E ATTREZZI
AGRICOLI IN GENERE



VENDITA DI MACCHINE E ATTREZZI
PER IL GIARDINAGGIO



VENDITA RICAMBI E ACCESSORI
PER MACCHINE AGRICOLE



VENDITA RICAMBI E ACCESSORI
PER IRRORAZIONE E DISERBO

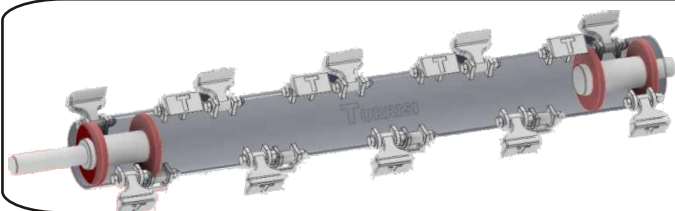

RICONDIZIONAMENTO E/O COSTRUZIONE
ED EQUILIBRATURA ELETTRONICA
ROTORI TRINCIA E ALBERI IN GENERE

Centralino
095-623273
@ info@antoninoturrisi.com



I dati tecnici, i Marchi, e le immagini, presenti in questo catalogo, sono puramente indicativi, la ditta si riserva di apportare aggiornamenti in qualsiasi momento senza l'obbligo di preavviso. Tutti i modelli, delle macchine prodotte, sono conformi alla Direttiva 89/392 CEE e succ. Modifiche.

ANTONINO
-AT- TURRISI

ANTONINO TURRISI srl con socio unico
Via Santa Rosa, 22 (Frazione Sferro) - 95047 Paternò (CT) - Italy - P.Iva/Cod.Fisc. 05712560878
Tel. +39 095623273 +39 3458629624 - <http://www.antoninoturrisi.com> - email: info@antoninoturrisi.com

47

Condividiamo le Tue Esigenze, Progettando Innovazione!



Macchine per la Protezione delle Colture

CATALOGO - Novembre 2024

www.antoninoturrisi.com

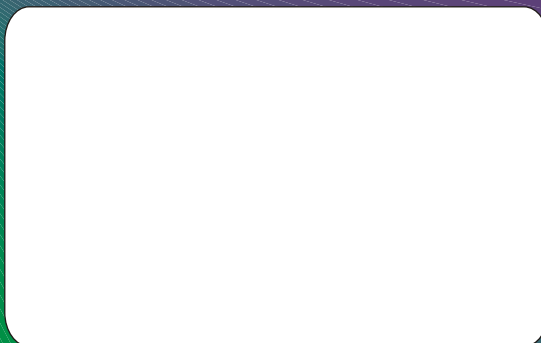

**ANTONINO
TURRISI**

ANTONINO TURRISI srl *con socio unico*

Via Santa Rosa, 22 (Frazione Sferro) - 95047 Paternò (CT) - Italy

P.Iva\Cod.Fisc.05712560878 - Tel.+39 095623273 - +39 3458629624

[http:// www.antoninoturrisi.com](http://www.antoninoturrisi.com) - email: info@antoninoturrisi.com

PROGETTAZIONE PRODUZIONE VENDITA ASSISTENZA RIPARAZIONE

MACCHINE & ATTREZZI AGRICOLI